

DB04 組裝說明書

| ASSEMBLY MANUAL |

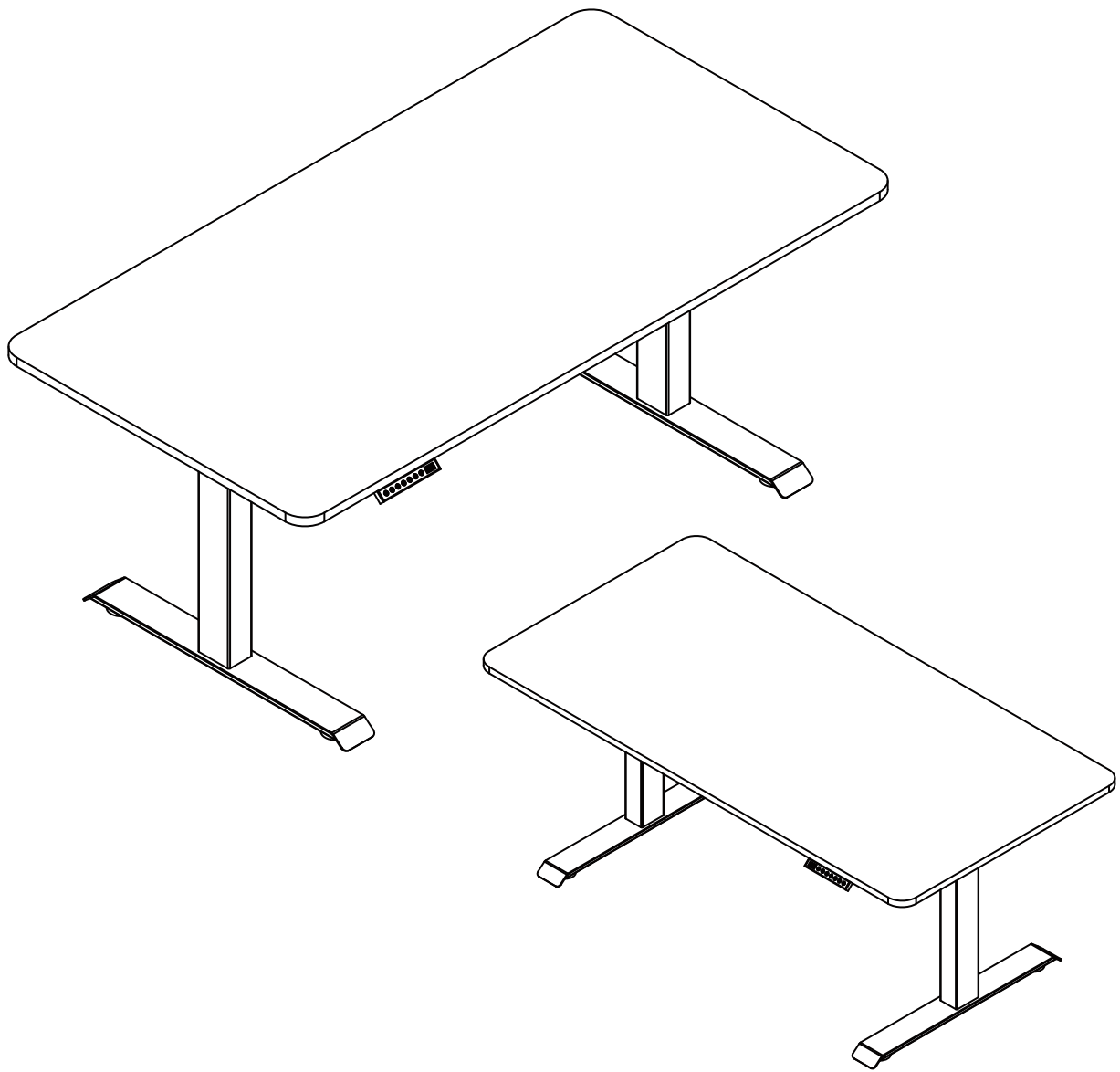

DB04



注意：請先核對零件及螺絲數量，再進行組裝。

<p>A</p> <p>x1</p>	<p>B</p> <p>x2</p>	<p>C</p> <p>x2</p>
<p>D</p> <p>x2</p>	<p>E</p> <p>x1</p>	<p>F</p> <p>x1</p>

<p>1</p> <p>x14</p>	<p>2</p> <p>x8</p>	<p>3</p> <p>x8</p>	<p>4</p> <p>x4</p>	<p>5</p> <p>x14</p>
----------------------------	---------------------------	---------------------------	---------------------------	----------------------------

<p>內附工具</p> <p>#4x1 #5x1 #8x1</p>	<p>自行準備</p>
---	-------------

Step 1. 將兩側固定板鎖定置桌板上

C x2

1 x8

5 x8

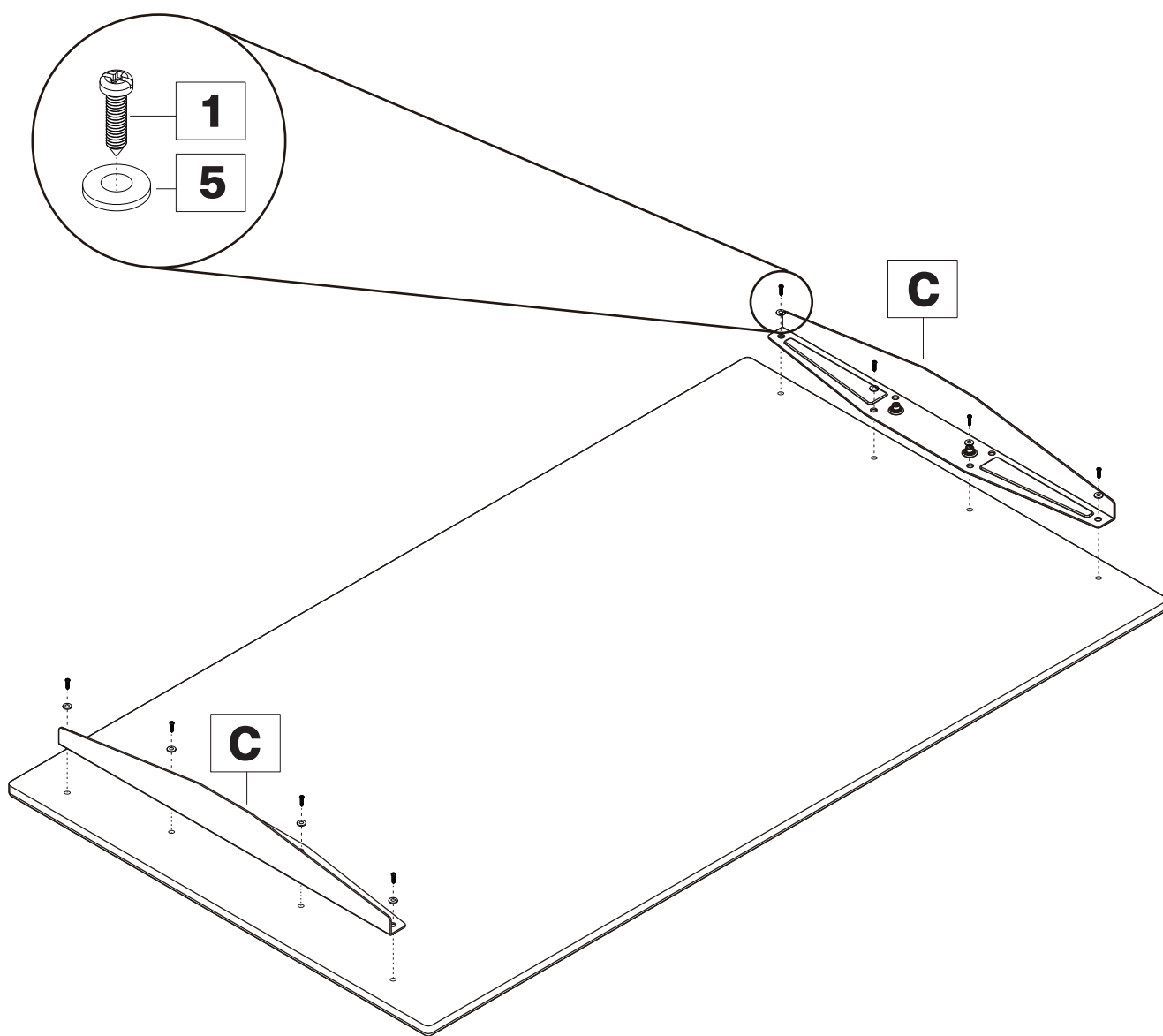

Step 2. 將橫樑與桌腳結合

D x2

3 x8

A x1

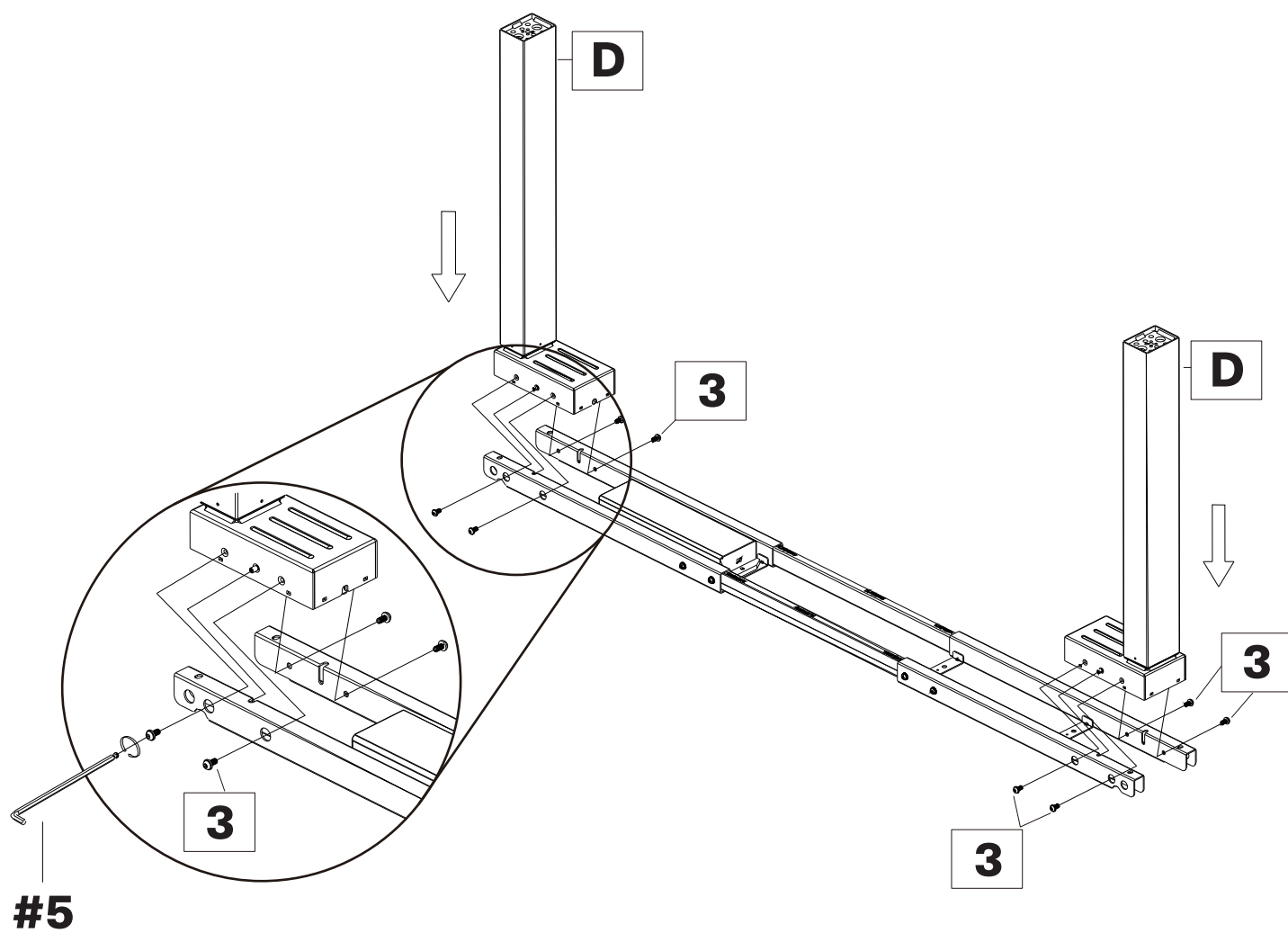

Step 3. 將橫樑置中後，將其左右平均延伸至兩側固定板

4 x4

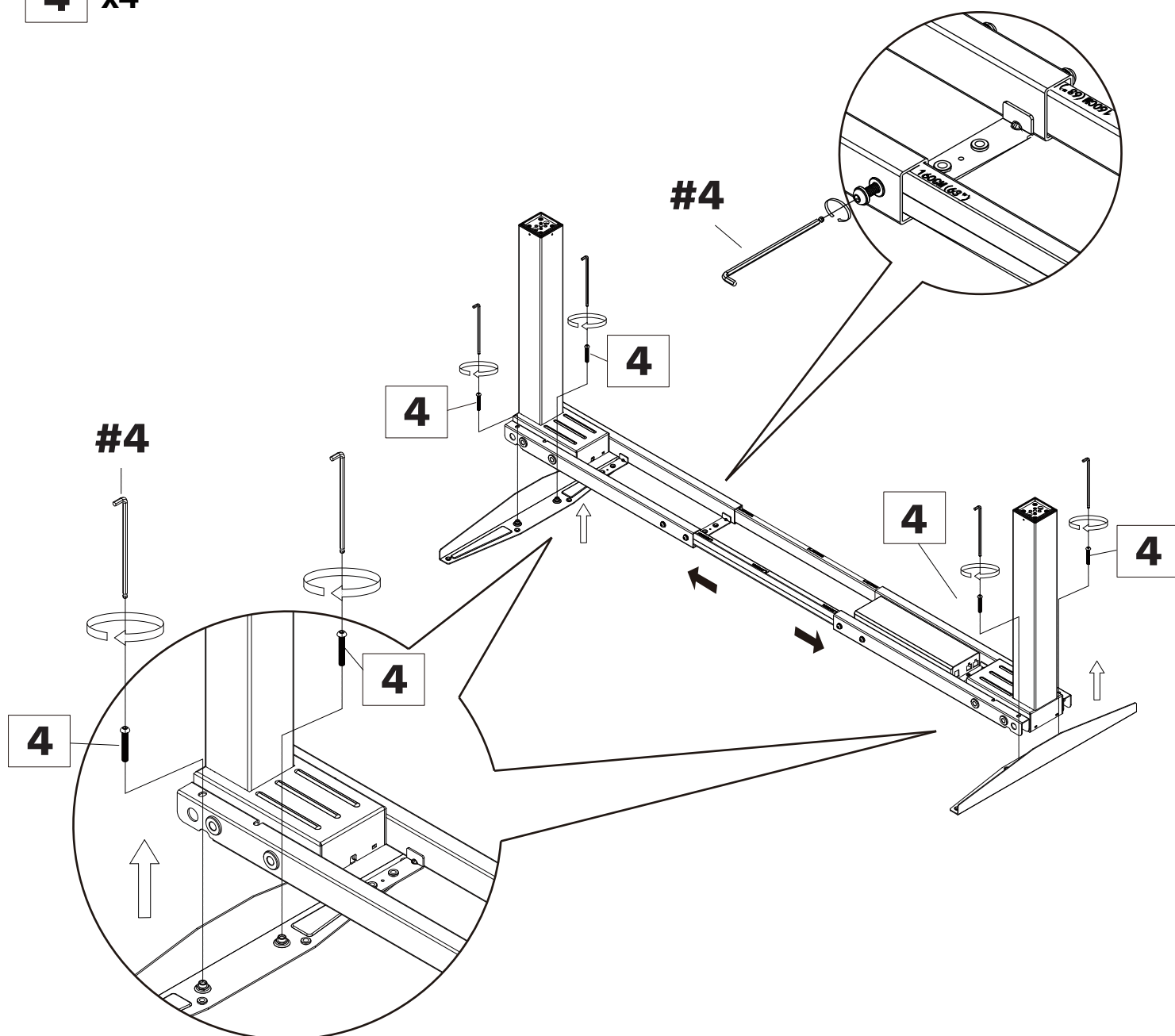

橫樑寬度可依照桌面寬度自行調整

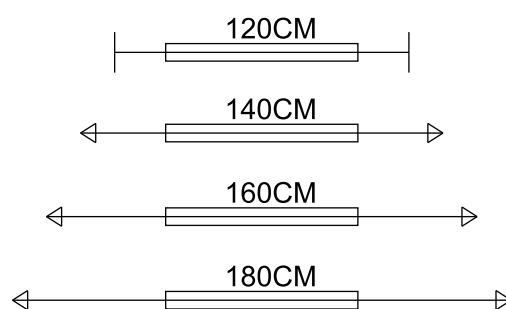

⚠ 注意

調整完橫樑寬度後，需將側邊螺絲鎖緊，以免滑落。

Step 4. 鎖定桌板 & 控制面板，並依序接上電源線

E x1

F x1

1 x6

5 x6

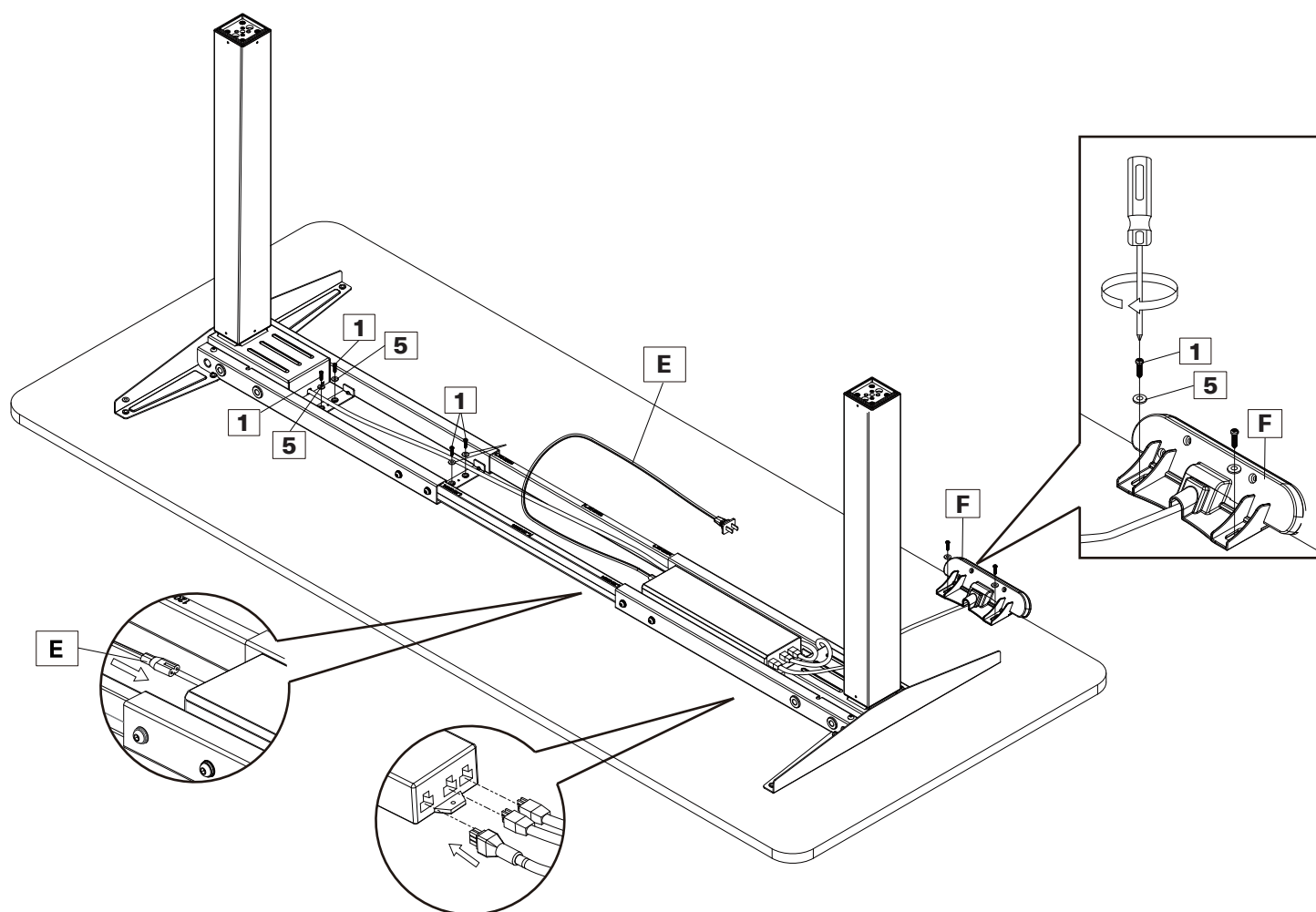

⚠ 注意

控制面板可依據個人習慣調整位置，需自行鑽洞。

Step 5. 鎖定腳底板

B x2

2 x8

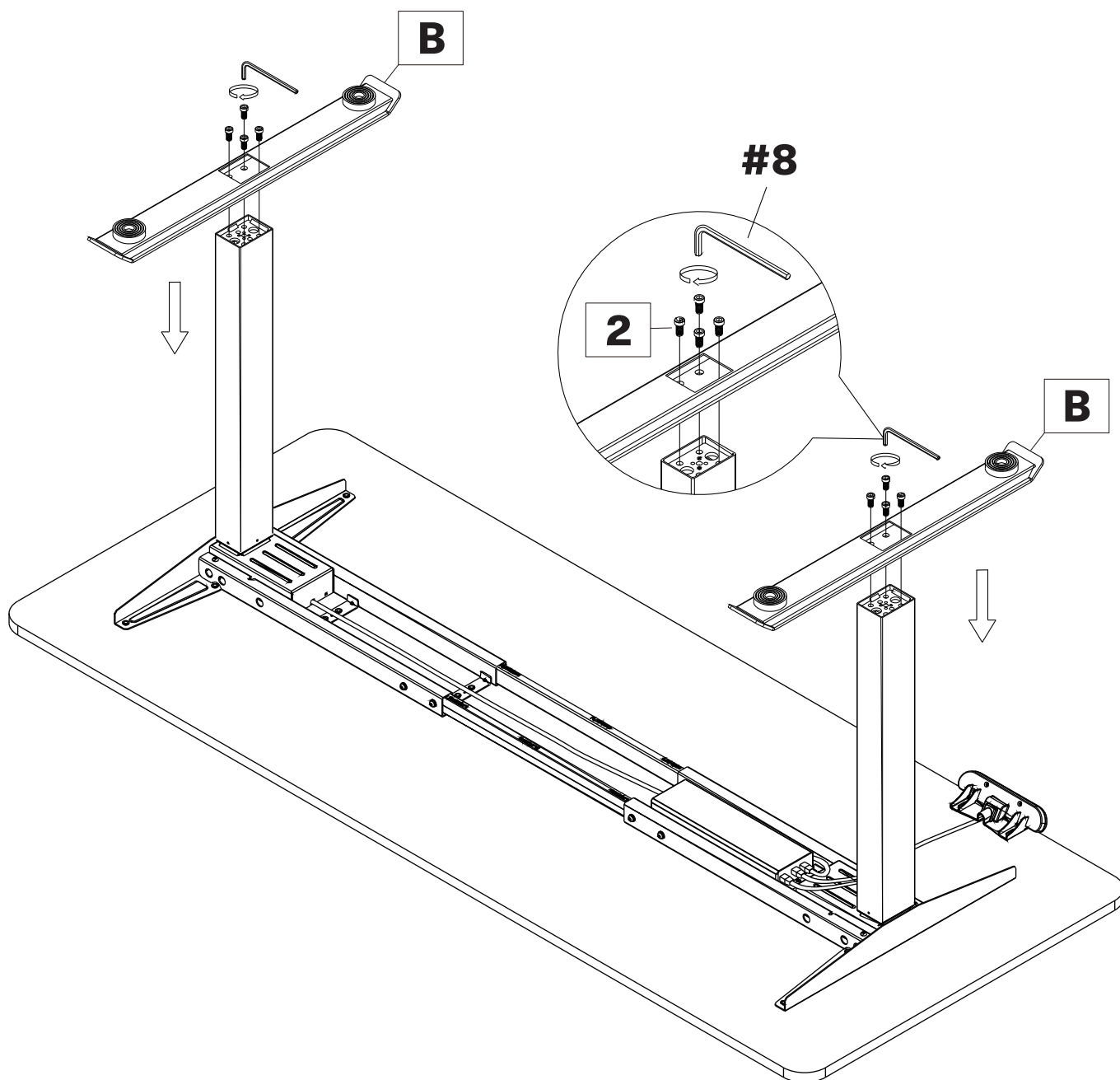

Step 6. 翻轉桌子 & 調整腳粒

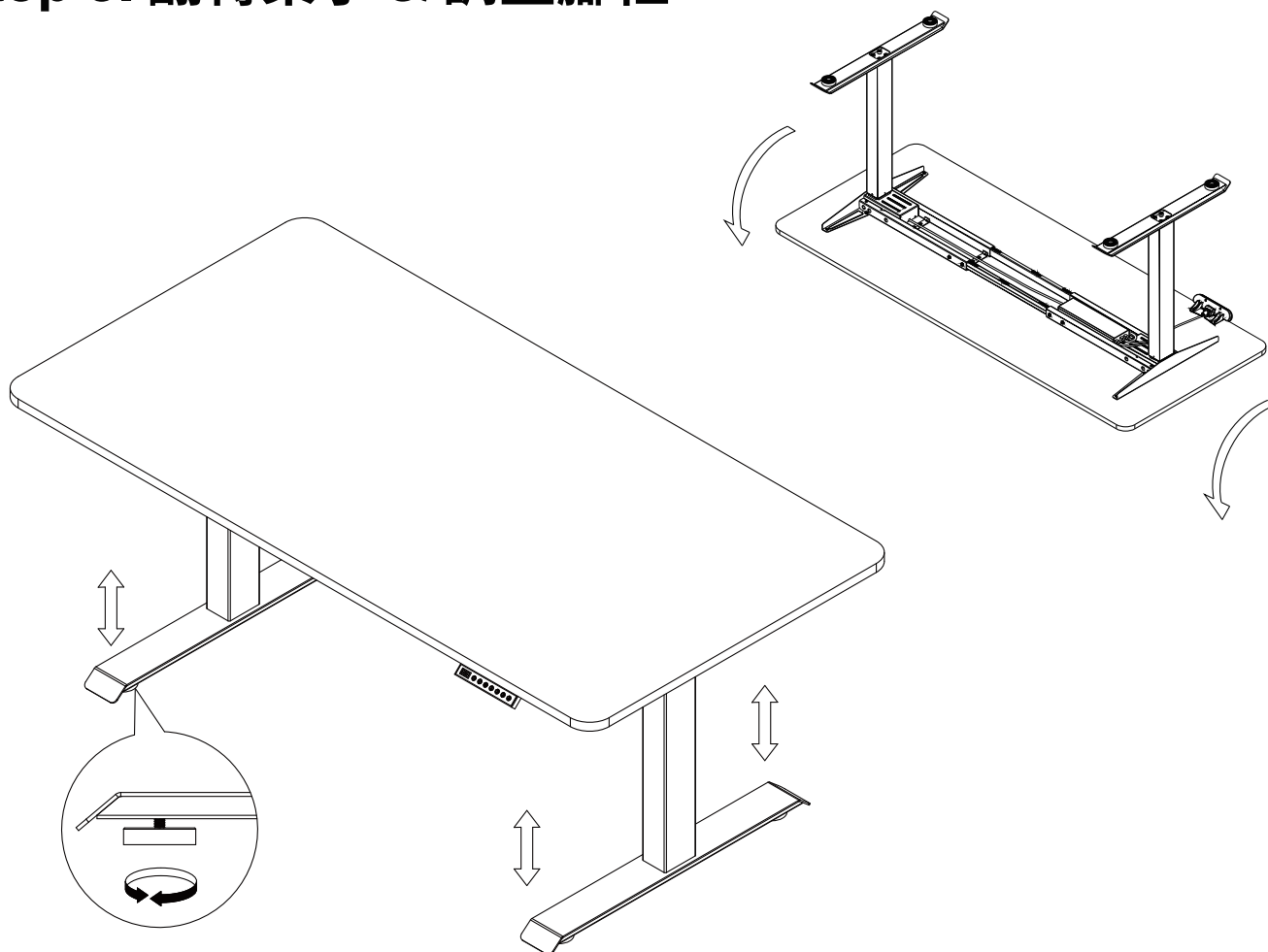

⚠ 注意

組裝完成後，請先將電源重置(持續按住「▲」、「▼」直到桌子降至最低點即完成重置。)



MAX:150KG

單邊荷重:60KG

(SIDE LOADING)

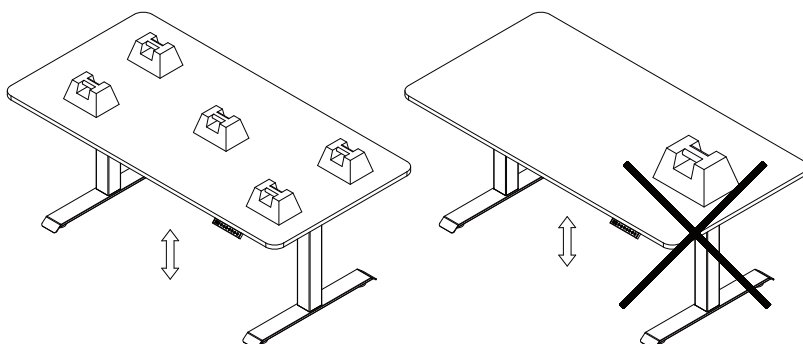

按鍵說明

- 上、下升按鍵：「▲」、「▼」
- 設置鍵：「S」
- 3 個記憶鍵：「1」、「2」、「3」

初始化/復位設定

- 控制盒在第一次使用或者升降桌出現不平衡時，或手控器顯示高度不正確時，需要進行復位。同時按住上升鍵和下降鍵5秒，直到升降桌停止運行（蜂鳴器發出響聲），鬆開按鍵，復位完成。當桌板出現左右高低偏差，調整回水平後對升降桌做初始化設定。

使用說明

- 長按上升鍵「▲」，升降桌上升，鬆開按鍵，升降桌停止上升。
- 長按下降鍵「▼」，升降桌下降，鬆開按鍵，升降桌停止下降。
- 當電機停止運行30秒後，LED顯示幕會自動熄滅，進入待機模式，可通過按任意鍵（S鍵除外）進行喚醒。

設定記憶模式

- 升降桌運行到所需高度，按下設定鍵（S鍵），顯示幕閃爍5秒。在5秒內，按下其中一個記憶鍵，即可記住升降桌當前的高度。其他兩個記憶鍵同樣操作。手控器上的1、2、3鍵代表手控器可以記憶3個不同的高度，且可以重複記憶，斷電後被記憶的高度仍被保存。按下記憶鍵，升降桌即自動運行到被記憶的高度，運行過程中按下任意鍵即可停止運行。

顯示內容	描述	解決方法
E01	電機盒故障 原因：電機盒線路未接通	1.檢查電機盒上線路插頭是否正確插入控制盒介面； 2.檢查電機盒的線路是否完好； 3.排除故障後，按任意鍵消除故障程式碼以恢復運行（S 鍵除外）
E02	電機盒馬達接線故障 原因：電機盒馬達線路未接通	1.檢查電機盒上線路是否正確插入控制盒介面； 2.檢查電機盒的線路是否完好； 3.排除故障後，按任意鍵消除故障程式碼以恢復運行（S 鍵除外）
E04	電機盒電源訊號故障 原因：電機盒線路電源未接通	1.檢查電機盒上線路插頭是否正確插入控制盒介面； 2.檢查電機盒的電源線是否完好； 3.排除故障後，按任意鍵消除故障程式碼以恢復運行（S 鍵除外）
E05	電機盒線路訊號故障	1.檢查電機盒上線路是否正確插入控制盒介面； 2.檢查電機盒上電源線路是否完好；

E07	電機盒馬達接線過流故障 原因：超載、機械故障	減輕負載至不超過最大承重，或排除機械故障，8秒後，按任意鍵消除故障程式碼以恢復運行（S 鍵除外）
E08	電機盒電源處過流故障 原因：超載、機械故障	減輕負載至不超過最大承重，或排除機械故障，8秒後，按任意鍵消除故障程式碼以恢復運行（S 鍵除外）
E10	升降桌不平衡 原因：兩電機運行不同步	此時必須向下運動復位且只有下鍵有效。同時按住上升鍵和下降鍵 5 秒，直至完成復位。完成復位後方可消除故障程式碼。
Hot	電機過熱 原因：系統自動檢測到電機溫度過高，電機暫停運行	此時按任意鍵無效。當恢復工作時，手控器顯示當前高度。

注意事項

- 1.本產品僅適用於升降辦公桌，請勿用作他用。
- 2.使用前請確保控制盒、手控器、電源線完好無損。若有品質問題，請及時聯系廠家或代理商進行更換。
- 3.使用前請確認電源電壓符合產品標籤上所標示的電壓範圍。
- 4.請勿在易氧化易腐蝕場所使用。
- 5.請勿在高溫或太陽暴曬處使用，僅限室內使用。
- 6.非專業人員不可拆卸本產品，防止觸電危險。
- 7.相關的售後服務由廠家或授權的服務代表負責執行。

Matters needing attention

1. This product is only suitable for standing table, do not use it for other purposes.
2. Make sure that the control box, manual controller and power cord are intact before use. If there are quality problems, please contact the manufacturer or agent for replacement.
3. Before use, please make sure that the power supply voltage conforms to the voltage range indicated on the product label.
4. Do not use it in the place easy to oxidize and corrode.
5. Please do not use it in high temperature or in the sun, only for indoor use.
6. Non professionals are not allowed to disassemble the product to prevent electric shock.
7. Relevant after-sales service shall be performed by the manufacturer or authorized service representative.

Button description

- Up & Down Button : 「▲」 、 「▼」
- Setting Button : 「S」
- Stored Position Buttons : 「1」 、 「2」 、 「3」

Default setting

- When the control box is used for the first time or the standing table is unbalanced, or the display height of the manual controller is incorrect, it needs to be reset. Press and hold the up key and down key for 5 seconds at the same time, until the standing table stops running (the buzzer sounds), release the key, and the reset is completed.

Set the memory mode

- when the standing table runs to the required height, press the set key (s key), and the display will flash for 5 seconds. In 5 seconds, press one of the memory keys to remember the current height of the lift table. The other two memory keys operate by the same way. The keys 1, 2 and 3 on the manual controller represent that the manual controller can memorize three different heights and can memorize them repeatedly. After power failure, the memorized height is still saved. Press the memory key, the standing table will automatically run to the height to be memorized. Press any key during the operation to stop.

Operation method

- Long press the up button 「▲」 , the standing table will rise. Release the button, the standing table will stop rising.
- Long press the down key 「▼」 , the standing table will descend. Release the key, the standing table will stop descending.
- When the motor stops running for 30 seconds, the LED display will automatically go out and enter the standby mode. You can wake up by pressing any key (except s key).

